

Lampa operacyjna PENTALED 30E



Opis produktu

PentaLED 30E to doskonała lampa operacyjna do zabiegów w jamie ustnej, do chirurgii szczękowo-twarzowej oraz chirurgii estetycznej.

- Posiada **30 eliptycznych lusterek** podzielonych na 6 modułów, w każdym po 5 diod LED.
- Wykorzystanie innowacyjnej technologii w połączeniu z zastosowaniem najwyższej jakości **białych diod LED** pozwala na uzyskanie strumienia światła o natężeniu 160 000 lx.
- Lampę dodatkowo wyposażono w **okalający uchwyt brudny i sterylizowalny uchwyt umieszczony centralnie na środku czaszy**.
- Zintegrowany system **E-View** pozwala chirurgowi dostosowywać zakres oświetlanego pola tak, aby uzyskać idealne światło do każdego typu zabiegu operacyjnego.

Parametry techniczne:

Dane oświetlenia

Natężenie oświetlenia	160Klx
Temperatura barwowa	4.500 / 5.000
Współczynnik odwzorowania kolorów Ra (CRI)	96
Współczynnik odwzorowania barwy czerwonej R9	>90
Średnica pola oświetlanego d10	210 mm
Regulacja średnicy pola operacyjnego	140-260 mm
Wgłębność oświetlenia L1+L2	95 cm
Średnica czaszy	40 cm
Ilość diod LED	30
Żywotność źródła światła	>60.000 h

Dane elektryczne

Natężenie	100-240V
Zasilanie	50/60Hz
Pobór mocy	52 W

Lampa operacyjna PentaLED 30E - zobacz film:

Dostępne konfiguracje

Lampa operacyjna pojedyncza sufitowa PentaLED 30E

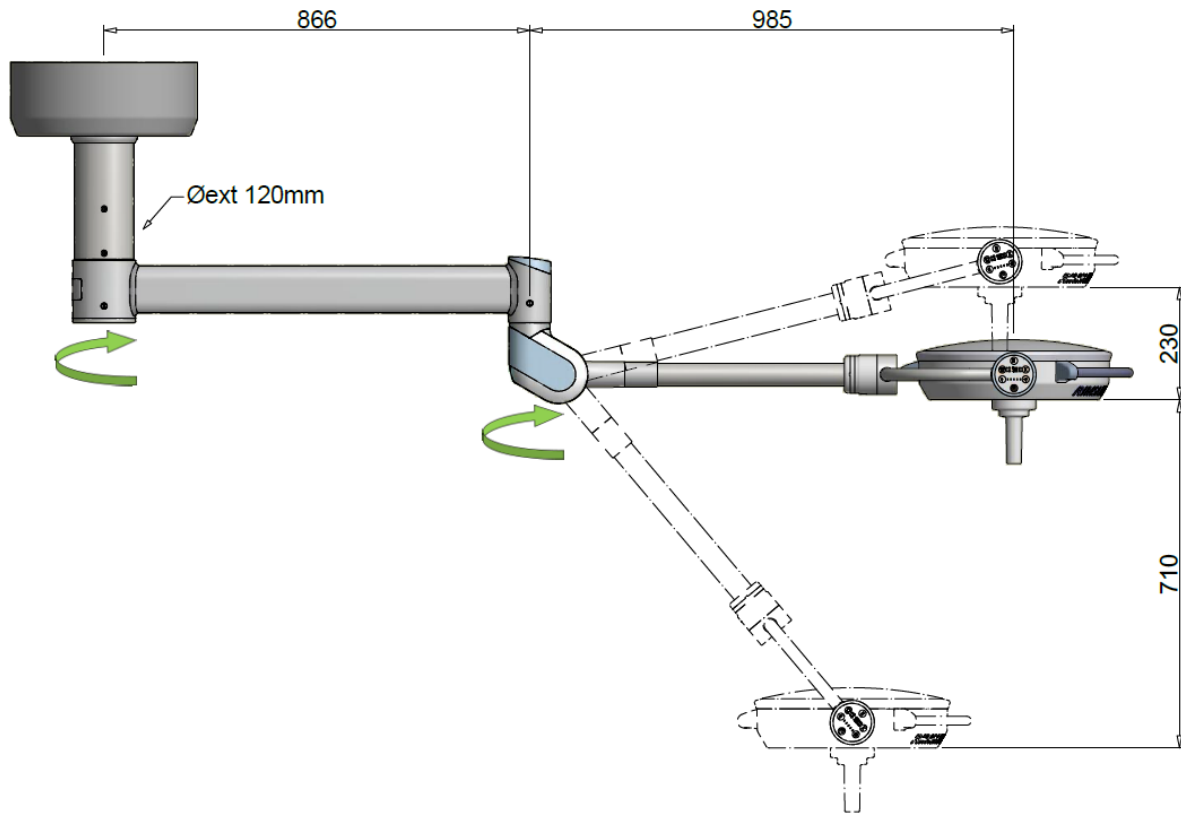

Lampa operacyjna podwójna sufitowa PentaLED 30E + PentaLED 30E



Eres Medical Sp. z o.o.
Pląszowice Kol. 64b
21-008 Tomaszowice
E-mail: info@eresmedical.com.pl
Telefon: 815 020 070

SPRZĘT REHABILITACYJNY • SPRZĘT MEDYCZNY

Lampa operacyjna podwójna sufitowa Pentaled 30E + Pentaled 63N



Eres Medical Sp. z o.o.
Pląszowice Kol. 64b
21-008 Tomaszowice
E-mail: info@eresmedical.com.pl
Telefon: 815 020 070

SPRZĘT REHABILITACYJNY • SPRZĘT MEDYCZNY

Lampa operacyjna ścienna Pentaled 30E

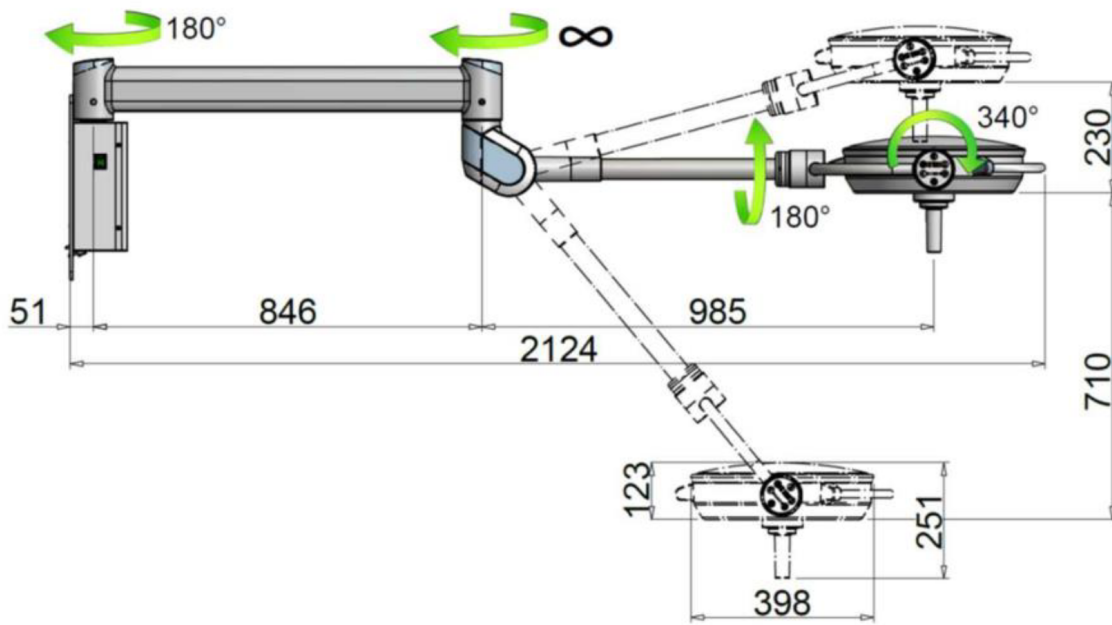

Lampa operacyjna jezdna Pentaled 30E

